

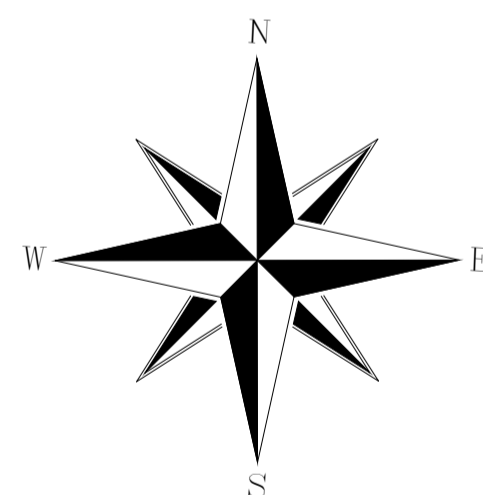



Rua Coronel Jordão Monteiro



PLANTA LOCALIZAÇÃO
Escala - 1:1000

PREFEITURA MUNICIPAL DA ESTÂNCIA TURÍSTICA DE SÃO LUIZ DO PARAITINGA		
SECRETARIA DE OBRAS E SERVIÇOS URBANOS		
TÍTULO:	PAVIMENTAÇÃO RUA CORONEL JORDÃO MONTEIRO	ESC: Indicada
LOCAL:	RUA CORONEL JORDÃO MONTEIRO - DISTRITO DE CATUÇABA	DATA: 06/2017
ASSUNTO:	PLANTA LOCALIZAÇÃO	FOLHA: 01/03
RESP. TÉCNICO:	Eng. Thiago dos Santos Coelho	PROPRIETÁRIO:
	5062881375/SP ART. 2802720171886753	Ana Lúcia Bilard Sicherle
		Prefeita Municipal

LEGENDA:

-  PISO INTERTRAVADO TIPO 16 FACES
-  GUIA E SARJETA À EXECUTAR
-  INDICAÇÃO DO LOCAL DA FOTO

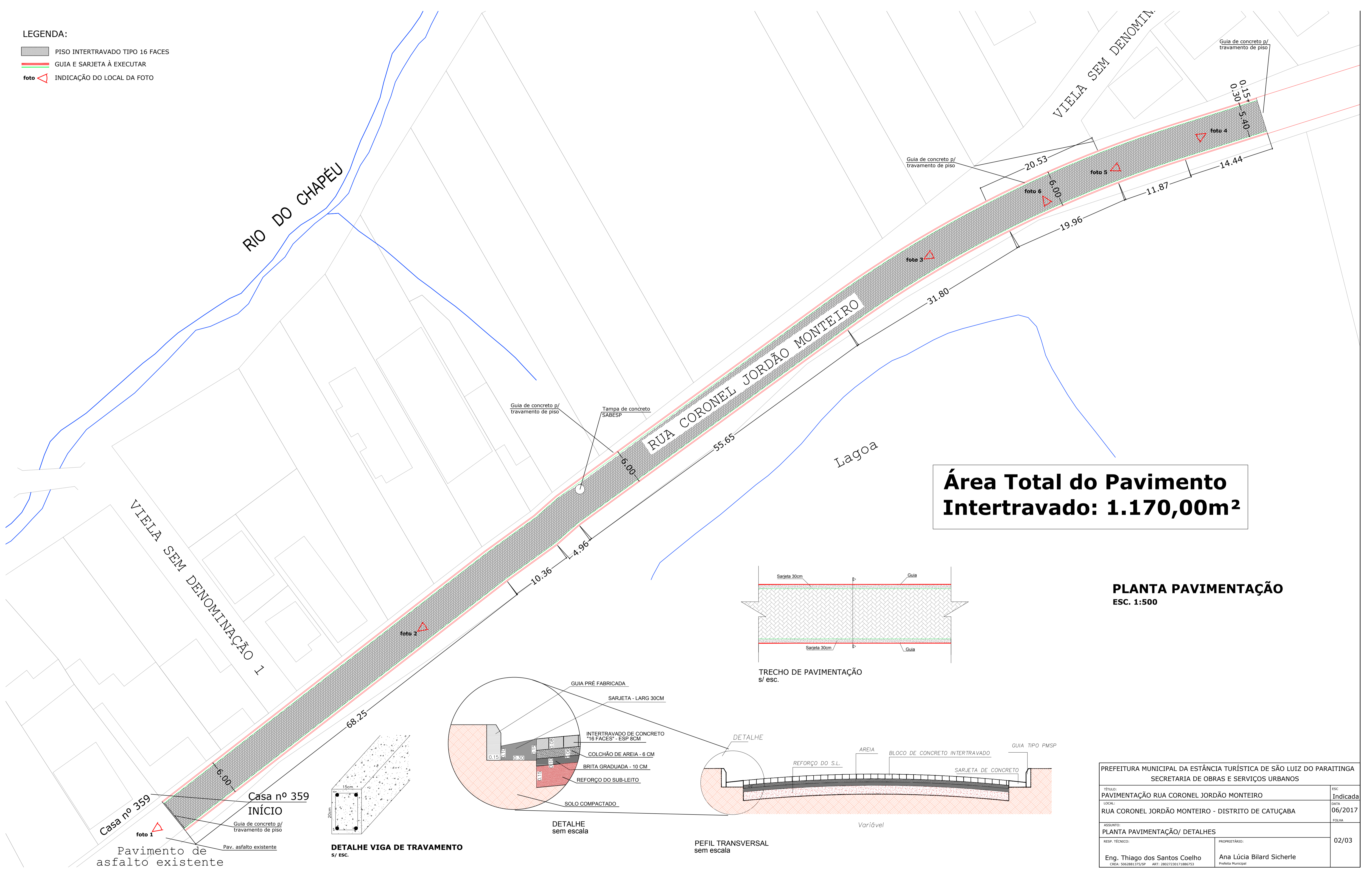

Área Total do Pavimento Intertravado: 1.170,00m²

PLANTA PAVIMENTAÇÃO
ESC. 1:500

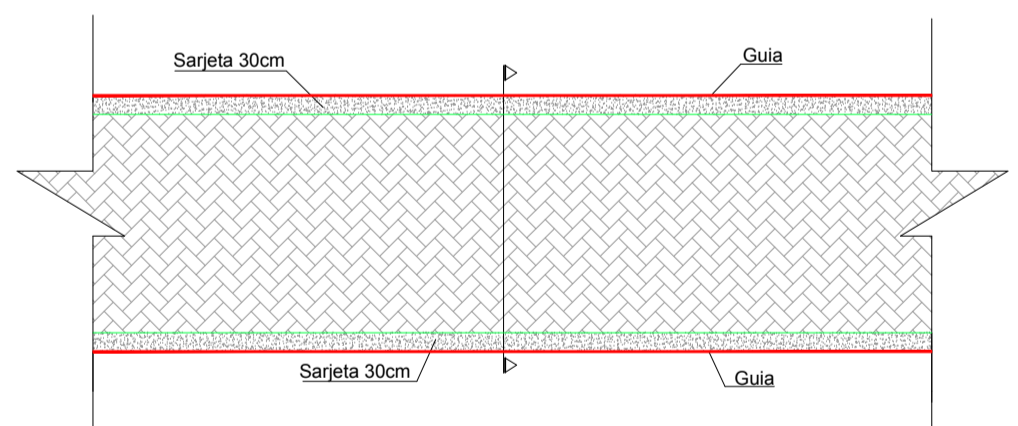

TRECHO DE PAVIMENTAÇÃO s/ esc.

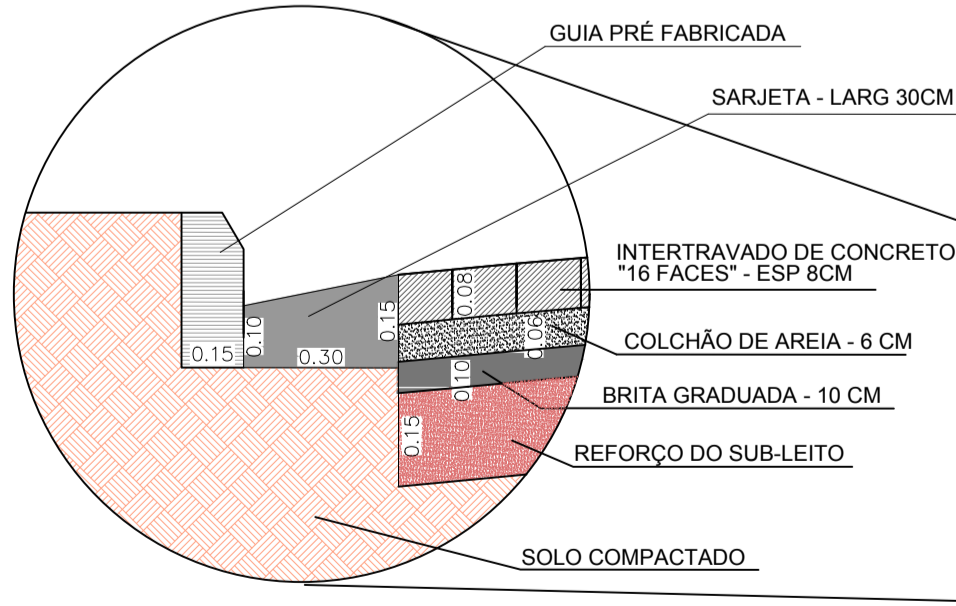

DETALHE sem escala

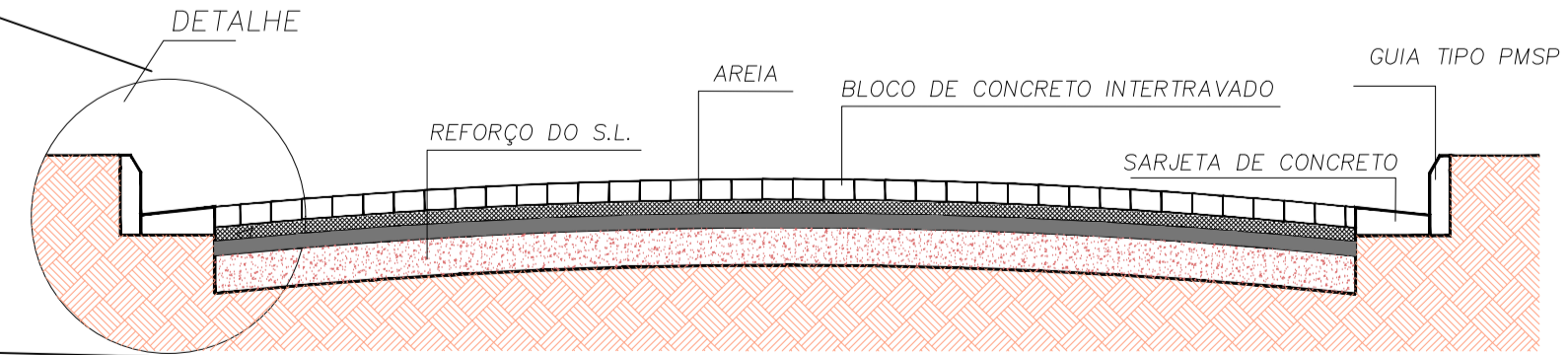

PEFIL TRANSVERSAL sem escala

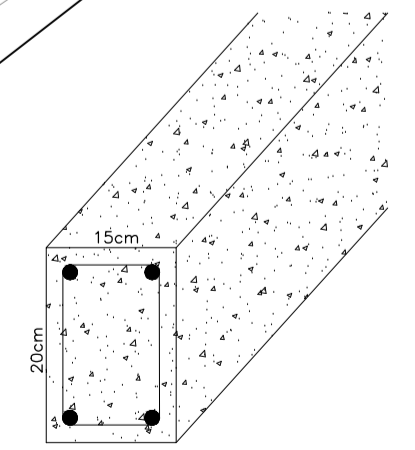

DETALHE VIGA DE TRAVAMENTO s/ esc.

Casa nº 359
INÍCIO
Pav. asfalto existente

PREFEITURA MUNICIPAL DA ESTÂNCIA TURÍSTICA DE SÃO LUIZ DO PARAITINGA SECRETARIA DE OBRAS E SERVIÇOS URBANOS		
TÍTULO: PAVIMENTAÇÃO RUA CORONEL JORDÃO MONTEIRO	ESC Indicada	
LOCAL: RUA CORONEL JORDÃO MONTEIRO - DISTRITO DE CATUÇABA	DATA 06/2017	
ASSUNTO: PLANTA PAVIMENTAÇÃO/ DETALHES	FOLHA 02/03	
RESP. TÉCNICO: Eng. Thiago dos Santos Coelho <small>CREA: 5062881375/SP ART: 28027230171886753</small>	PROPRIETÁRIO: Ana Lúcia Bilard Sicherle <small>Prefeita Municipal</small>	

LEGENDA:

- FLUXO DE ÁGUA
- TUBO CONCRETO DN=600mm
- MEIO TUBO CONCRETO DN=400mm
- GUIA E SARJETA À EXECUTAR
- BOCA DE LOBO (BL)

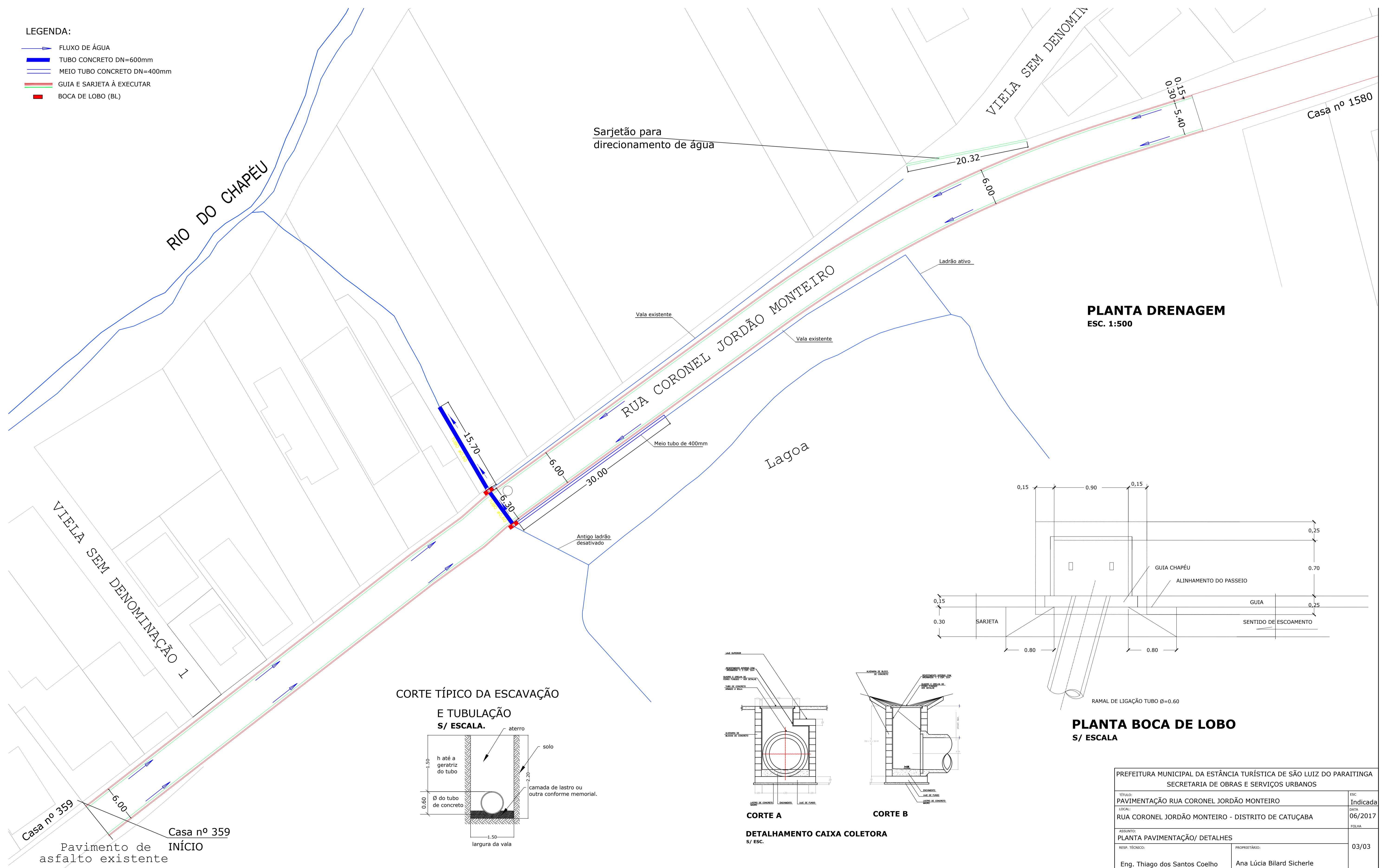

PLANTA DRENAGEM
ESC. 1:500

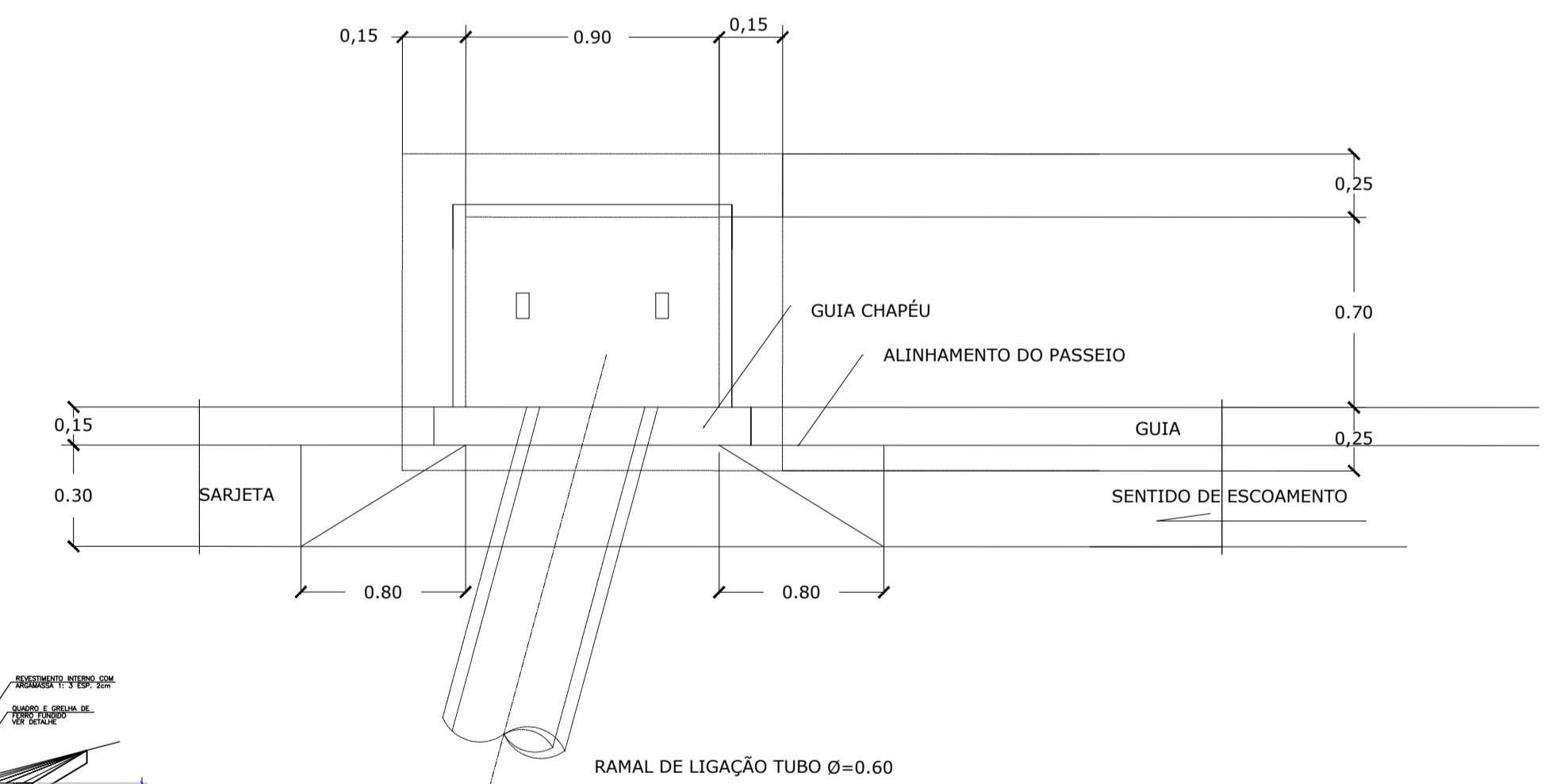

PLANTA BOCA DE LOBO
S/ ESCALA

CORTE TÍPICO DA ESCAVAÇÃO

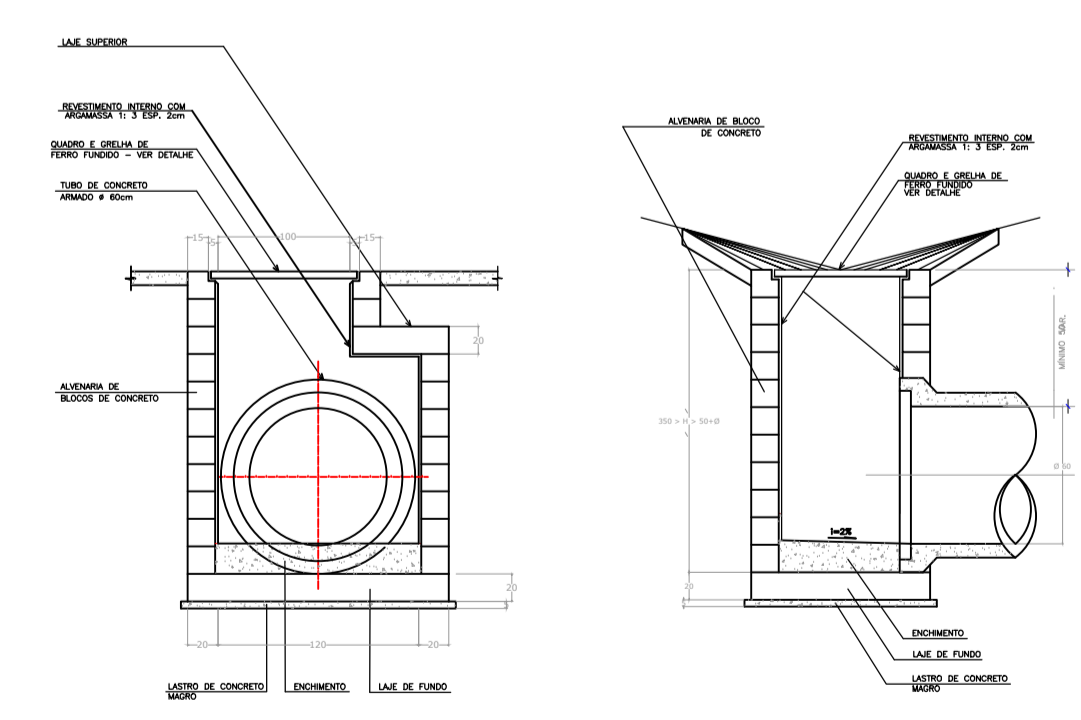
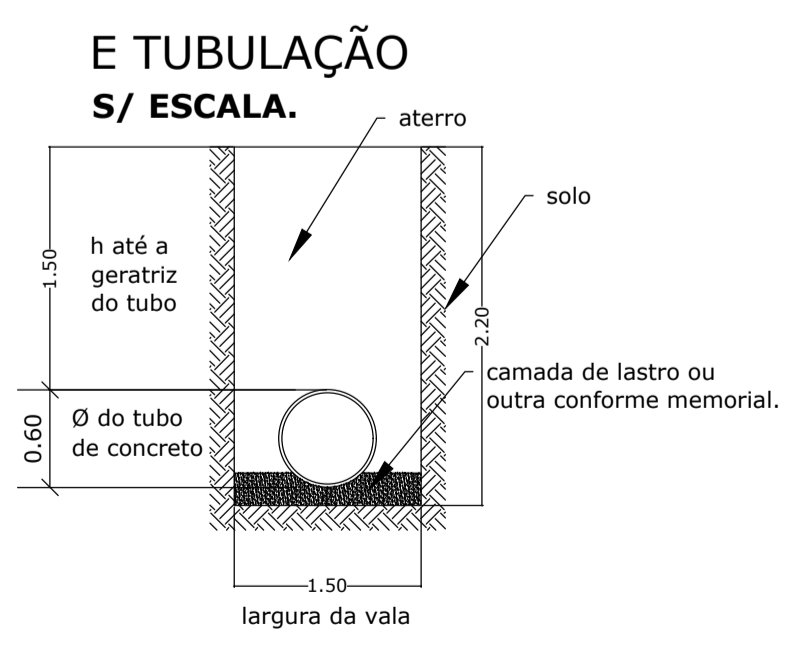

CORTE A
DETALHAMENTO CAIXA COLETORA
S/ ESC.

CORTE B

PREFEITURA MUNICIPAL DA ESTÂNCIA TURÍSTICA DE SÃO LUIZ DO PARAITINGA SECRETARIA DE OBRAS E SERVIÇOS URBANOS	
TÍTULO: PAVIMENTAÇÃO RUA CORONEL JORDÃO MONTEIRO	ESC Indicada
LOCAL: RUA CORONEL JORDÃO MONTEIRO - DISTRITO DE CATUÇABA	DATA 06/2017
ASSUNTO: PLANTA PAVIMENTAÇÃO/ DETALHES	FOLHA
RESP. TÉCNICO: Eng. Thiago dos Santos Coelho CREA: 5062881375/SP	PROPRIETÁRIO: Ana Lúcia Bilard Sicherle Prefeita Municipal
	03/03